

・集水柵

鉄筋：D10
縦横200ピッチ以内
単位：mm

・350底付

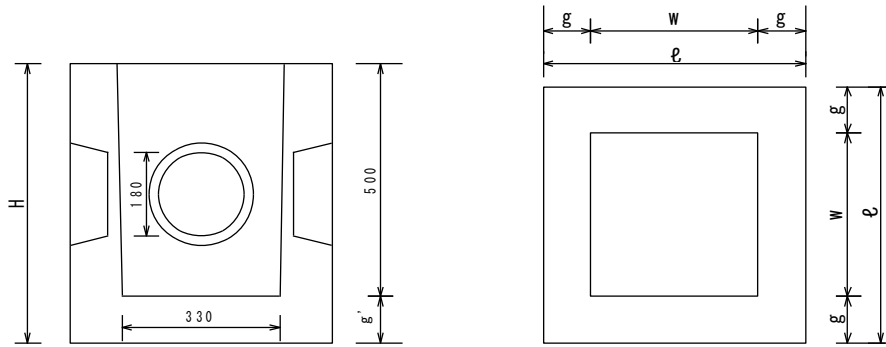

・450/600底付

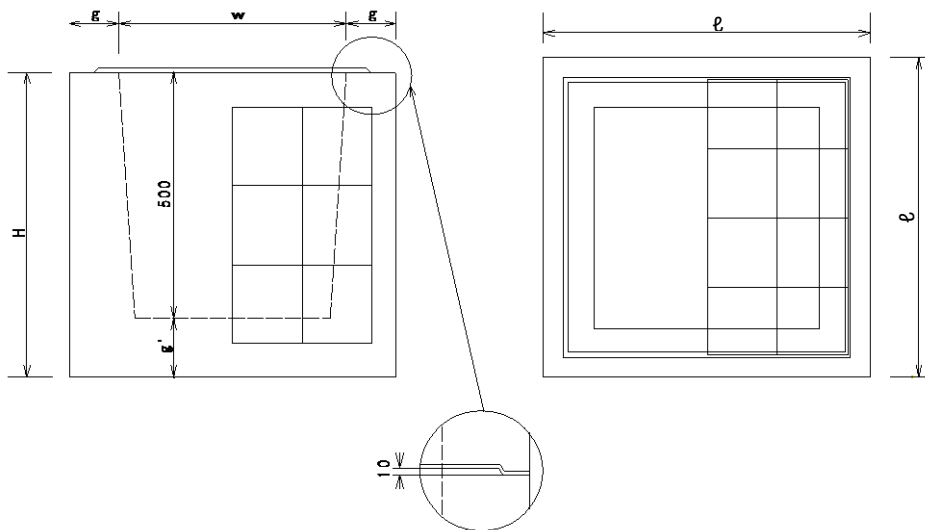

・調整

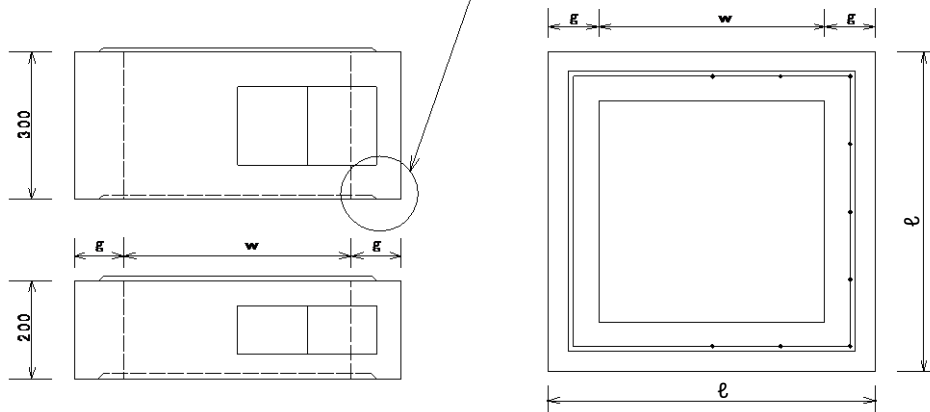

呼び名	寸法 (mm)					重量 (kg)
	柵穴(W)	外寸(ℓ)	部材厚(g)	底厚(g')	製品高(H)	
350	350	550	100	100	600	280
450	450	650	100	120	620	385
450調整	450	650	100	—	200/300	107/160
600	600	840	120	120	620	617
600調整	600	840	120	—	200/300	185/278